

II06J21231.5

标记	文件号	修改内容	签名	日期

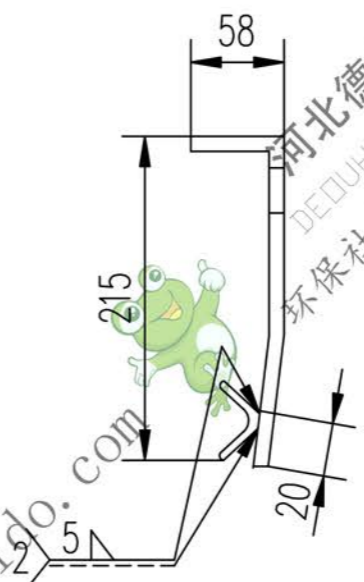
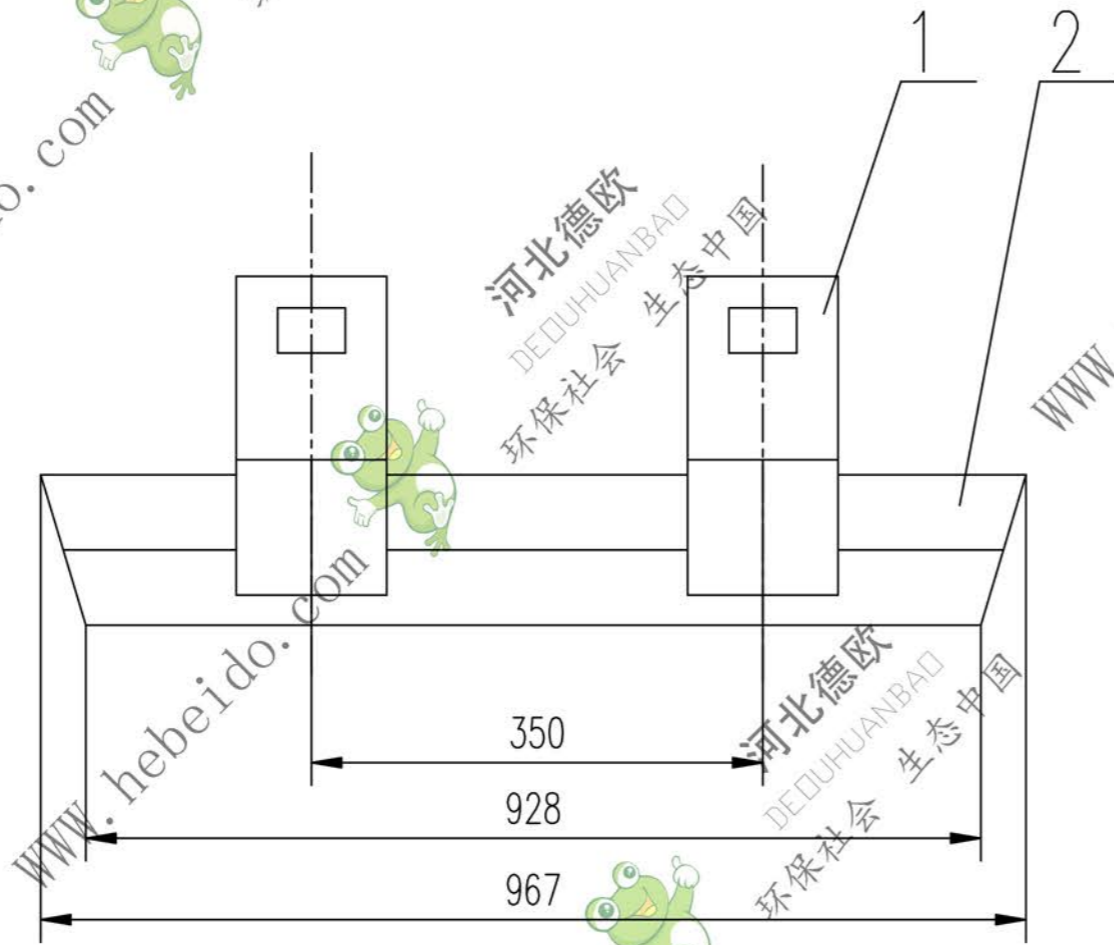

件1

技术要求

各加工面粗糙度均匀为 $\sqrt{50}$

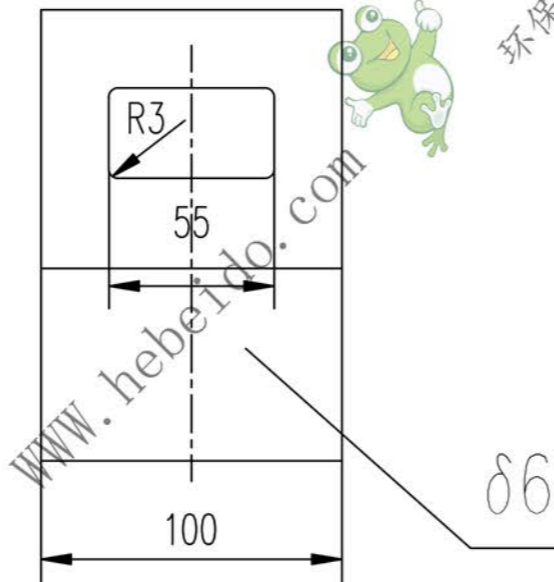
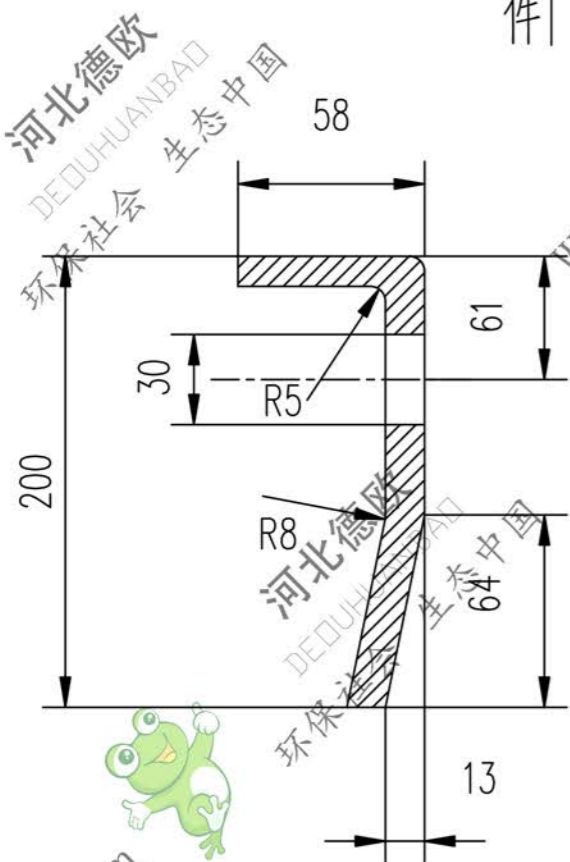

3							
2		角钢 50X50-967	1	Q235-A	3.05	3.05	
1		钢板 $\delta 6$	2	Q235-A	1.98	3.96	
序号	代号	名称	数量	材料	单重 重量 (kg)	总重 重量 (kg)	附注

设计		李连通		工艺会审				合同号		II06J21231.5	
校对				批准		秦海波		图样标记		重量 kg 比例	
复核		刘飞		图形输入				7.01		共 页	
标准化检查				日期				部件		第 页	

A3 图纸文件名 6J212315

