

标记	文件号	修改内容	签名	日期

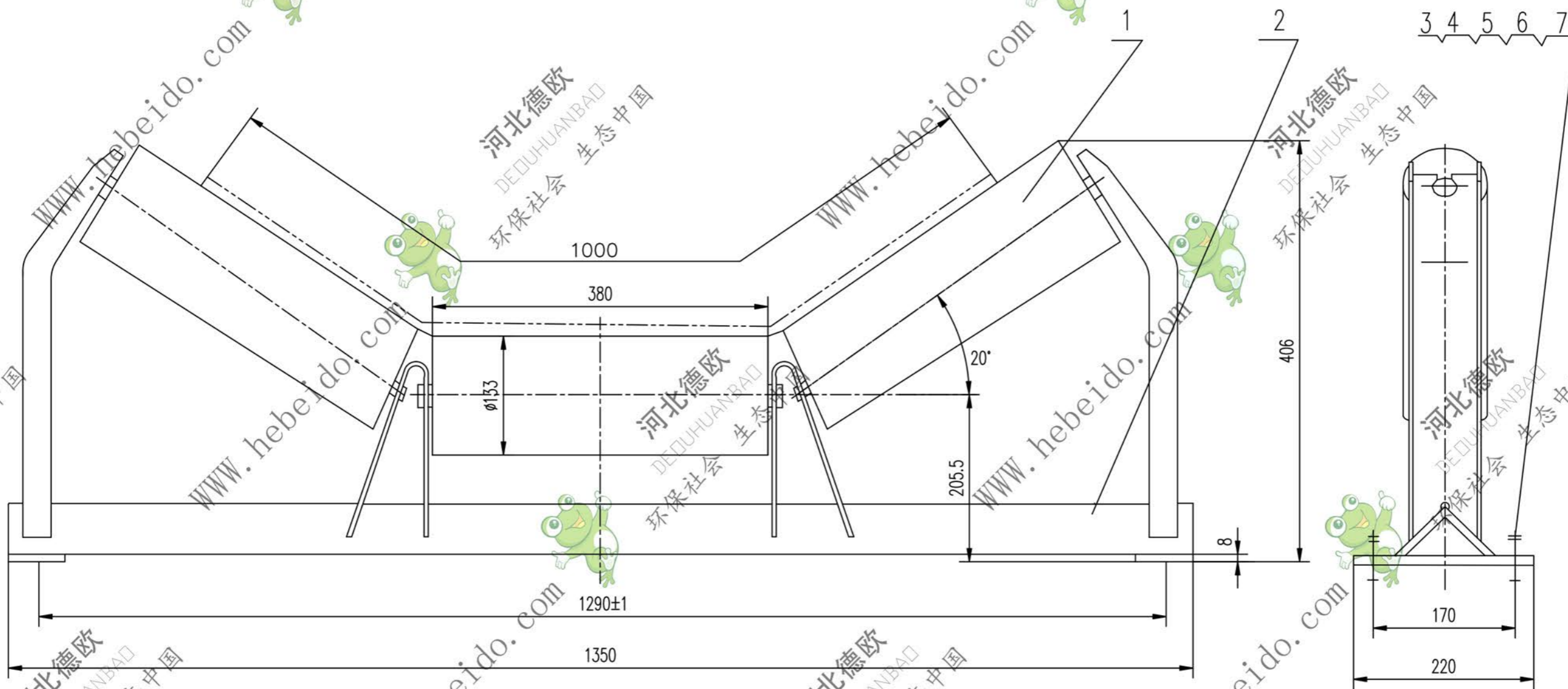

7	GB853-88	垫圈 16	4		0.028	0.112	
6	GB97.1-85	垫圈 16	4		0.0113	0.045	
5	GB93-87	垫圈 16	4		0.008	0.032	
4	GB41-86	螺母 M16	4		0.034	0.136	
3	GB5781-86	螺栓 M16X50	4		0.102	0.408	
2	DT1104C0533.1	机架	1	铸件	19.33	19.33	借用
1	DT11GP3204	滚子	3	铸件	7.84	23.52	通用
序号	代号	名称	数量	材料	单重	总重	备注
					重量 (kg)		

		合同号	DT1104C0532		
设计	审核	工艺会审	过渡托辊(20°) 重量 kg 比例 43.56		
校对	批准	日期			
复核	日期	日期			
标准检查	日期	日期			
零件			共 页	第 页	