

II 04C3053.2

标记	文件号	修改内容	签名	日期

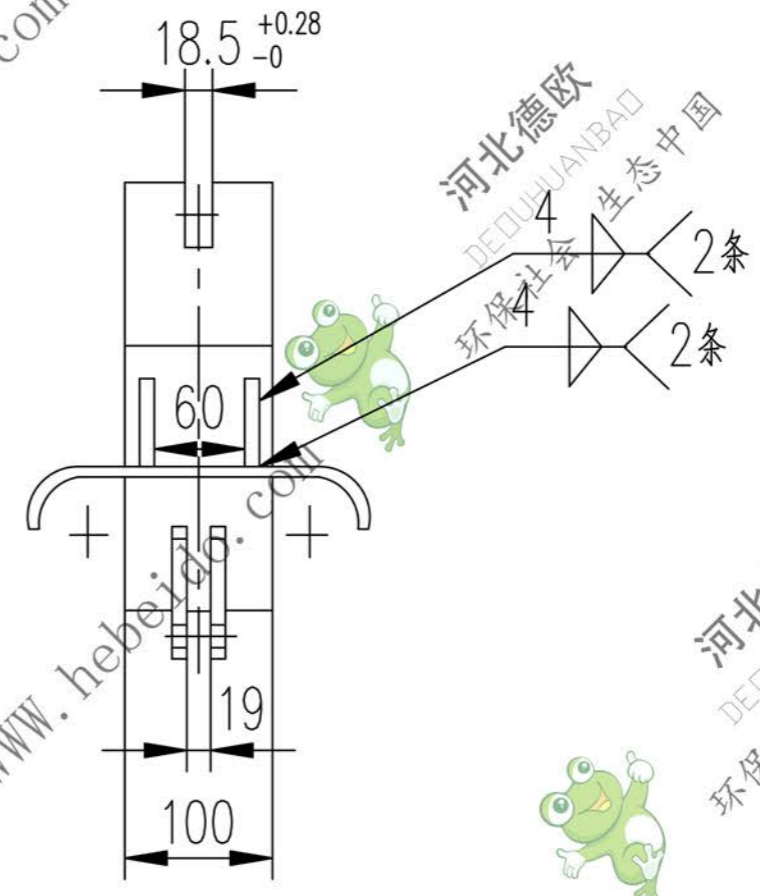
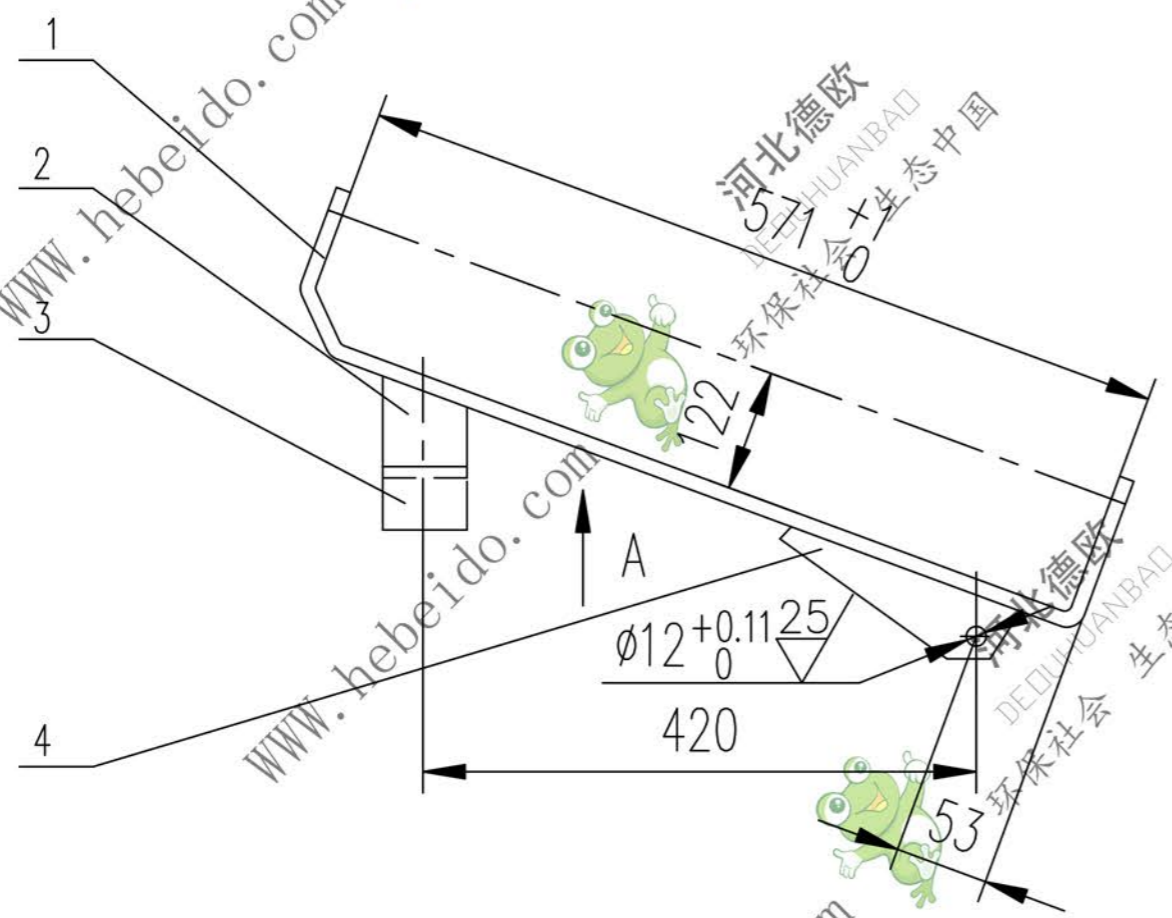

技术要求

件4 两件与件1 焊后钻孔 $\phi 12$ .

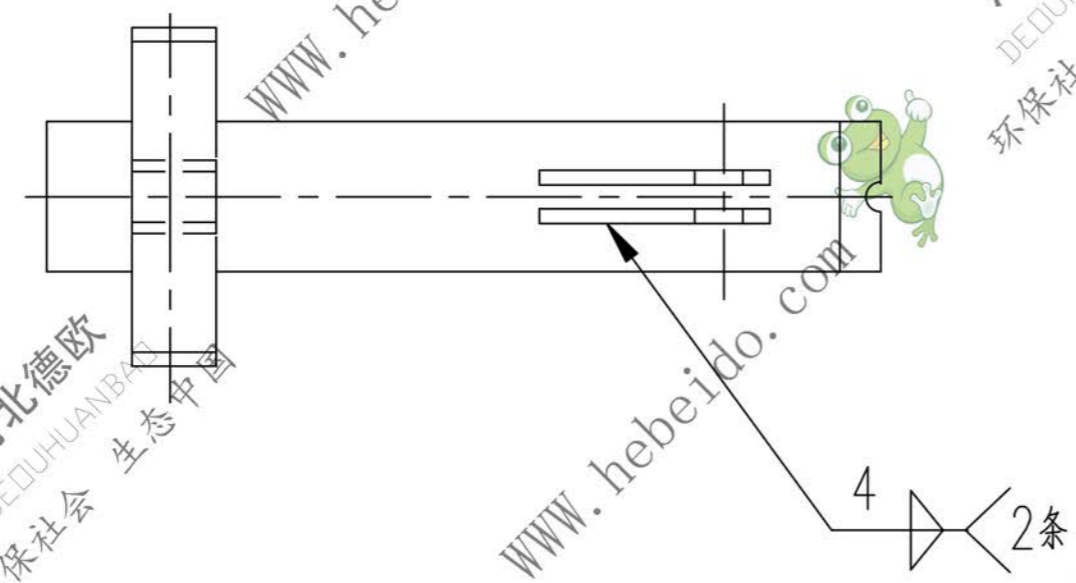

序号	代号	名称	数量	材料	单重	总重	附注
					重量 (kg)		
4	II 03C3043.2-4	连接板	2	Q235-A	0.41	0.28	借用
3	II 04C3053.2-3	限位板	1	Q235-A	1.22	1.22	
2	II 04C3053.2-2	支承板	2	Q235-A	0.10	0.10	
1	II 04C3053.2-1	辊子架	1	Q235-A	5.5	5.5	

设计		李连通		工艺会审			
校对				批准		秦海波	
复核		刘飞		图形输入			
标准化检查				日期			
合同号				II 04C3053.2			
设计				重量 kg			
7.74				比例			
部件				共 页			
第 页				第 页			

A3 图纸文件名 04C30532

河北德欧  
DEDUHUANBAD  
环保社会 生态中国

河北德欧  
DEDUHUANBAD  
环保社会 生态中国

河北德欧  
DEDUHUANBAD  
环保社会 生态中国

河北德欧  
DEDUHUANBAD  
环保社会 生态中国