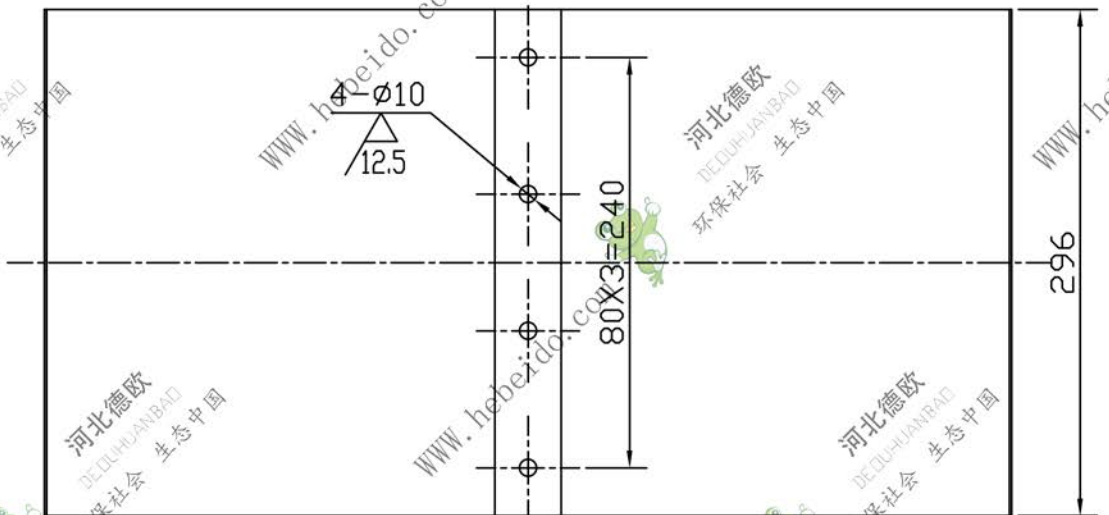
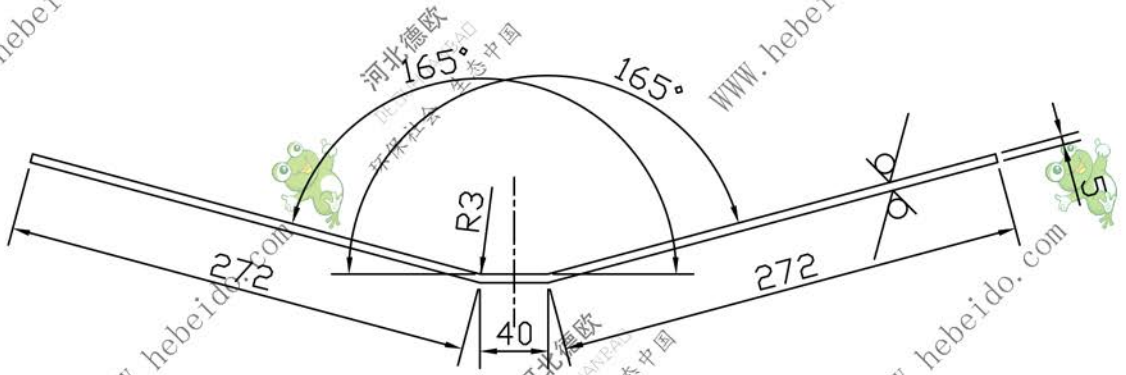

XD300-06-04

其余 ∇ 25

技术要求

1. 零件钻孔前必须平整，钻孔后仍须校平。
2. 零件下料尺寸为:582。

					进料两路阀阀板			XD300-06-04	
								Q235 $\delta=5$ 钢板	
标记	处数	更改文件号	签字	日期	图样标记	重量	比例	德欧环保 DEOUHUANBAO 环保社会 生态中国	
设计			标准化						
校对	李连通		批准			2.584	1:2.5		
审核	秦海波								
工艺	刘飞		日期		共	张	第	张	