

XD350-03A-04-1

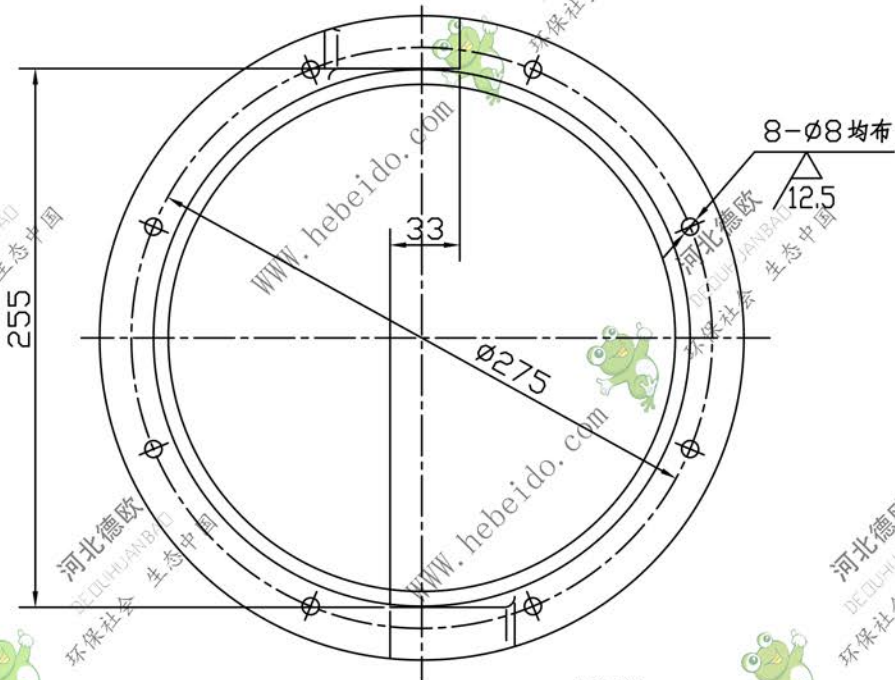
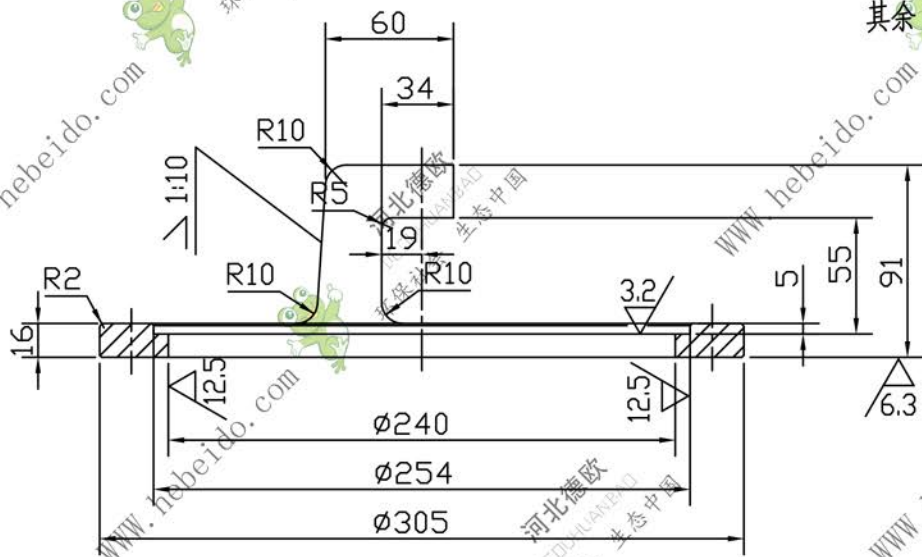

技术要求

1. 铸件按 GB5676-85 验收, 其中热处理按退火处理验收;
2. 未注铸造圆角均为 R3;
2. 未注倒角均为 $1 \times 45^\circ$, 并去除毛刺。

					压 座			XD350-03A-04-1	
								HT250	
标记	处数	更改文件号	签字	日期	图样标记	重量	比例		
设计			标准化				1:3		
校对	李连通		批准						
审核	秦海波								
工艺	刘飞		日期		共 张		第 张		