

表面光洁度	其他
热处理	
表面处理	

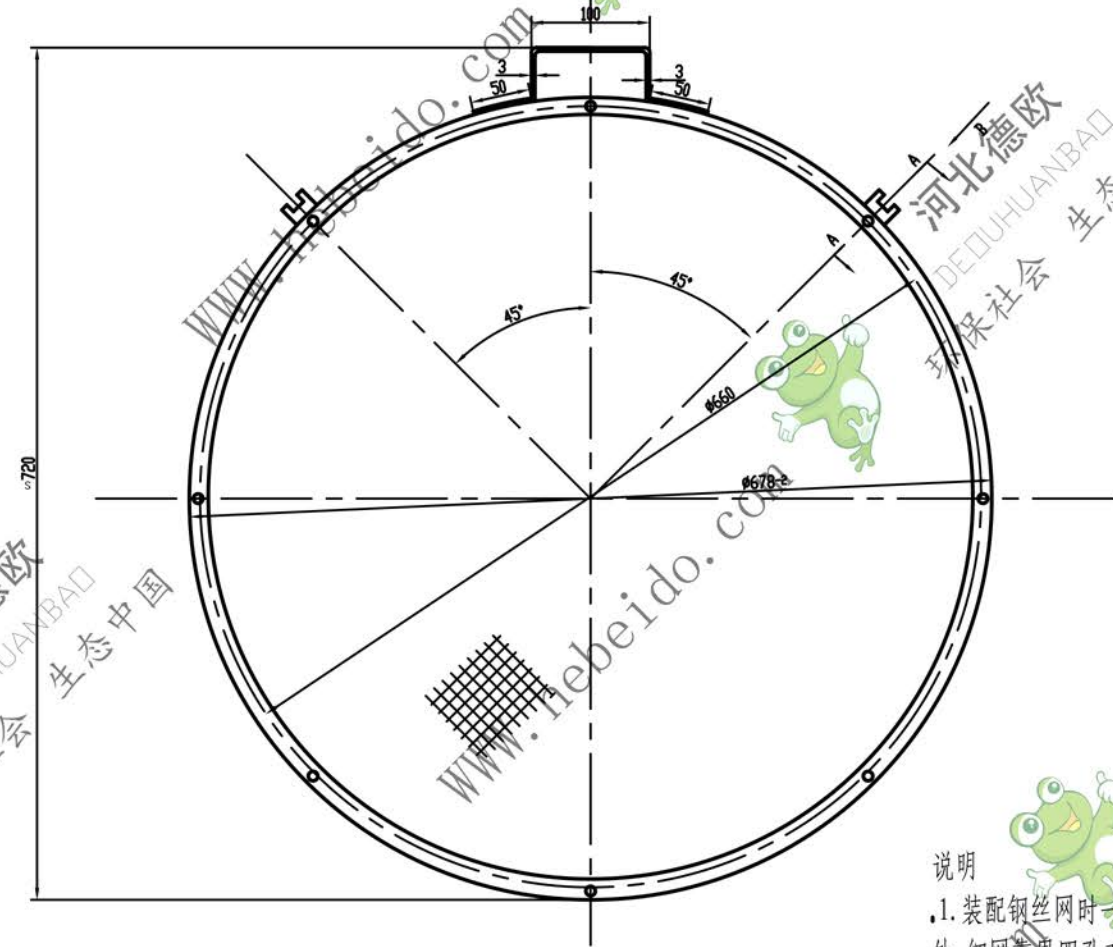

- 说明
1. 装配钢丝网时一层粗网一层细网叠起 粗网靠外 细网靠里四孔对角错开然后用铆钉（序号4）铆死
 2. 其余部分均为电焊 角焊高度均为3mm

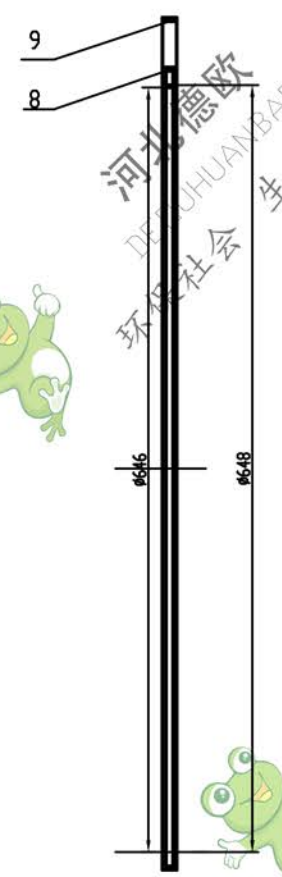
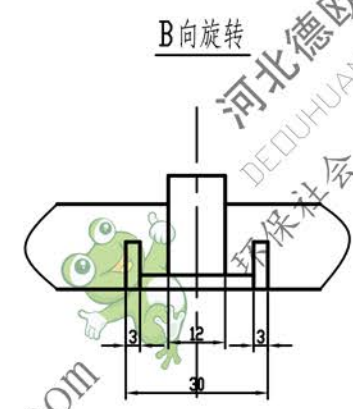
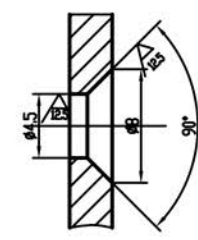
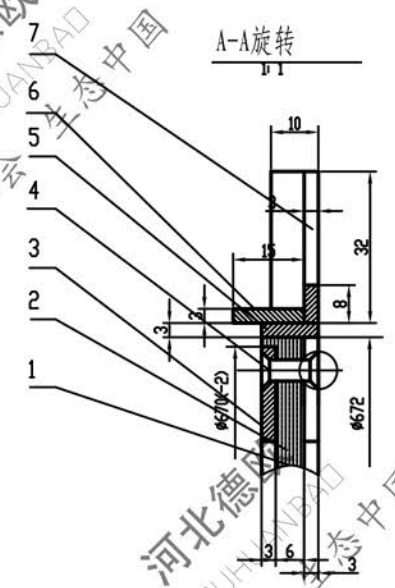

序号	代号	名称	数量	材料	单重	总重	备注
4		扁钢12*3-280	1	Q235-A	0.078	0.078	
3		扁钢12*3-2100	1	Q235-A	0.59	0.59	
2		钢板 $\delta 3$	2	Q235-A	0.04	0.08	
1		扁钢12*3-15	2	Q235-A	0.0042	0.0084	
		扁钢13*3-2150	1	Q235-A	0.6	0.6	
4	GB827-86	铆钉4*20	8	ML ₂	0.0019	0.015	
3		扁钢12*3-2100	1	20	0.59	0.59	
2		钢丝网	2	镀锌低碳钢丝	0.375	0.75	
1		钢丝网	2	镀锌低碳钢丝	0.49	0.98	

通用技术条件 JB/ZQ4000				XZ02-12-0202			
材料: 组件				件数: 2			
图样标记	重量	比例					
S A	3.7	1:4					
共 张				第 张			