

表面光洁度	其余 √
热处理	
表面处理	

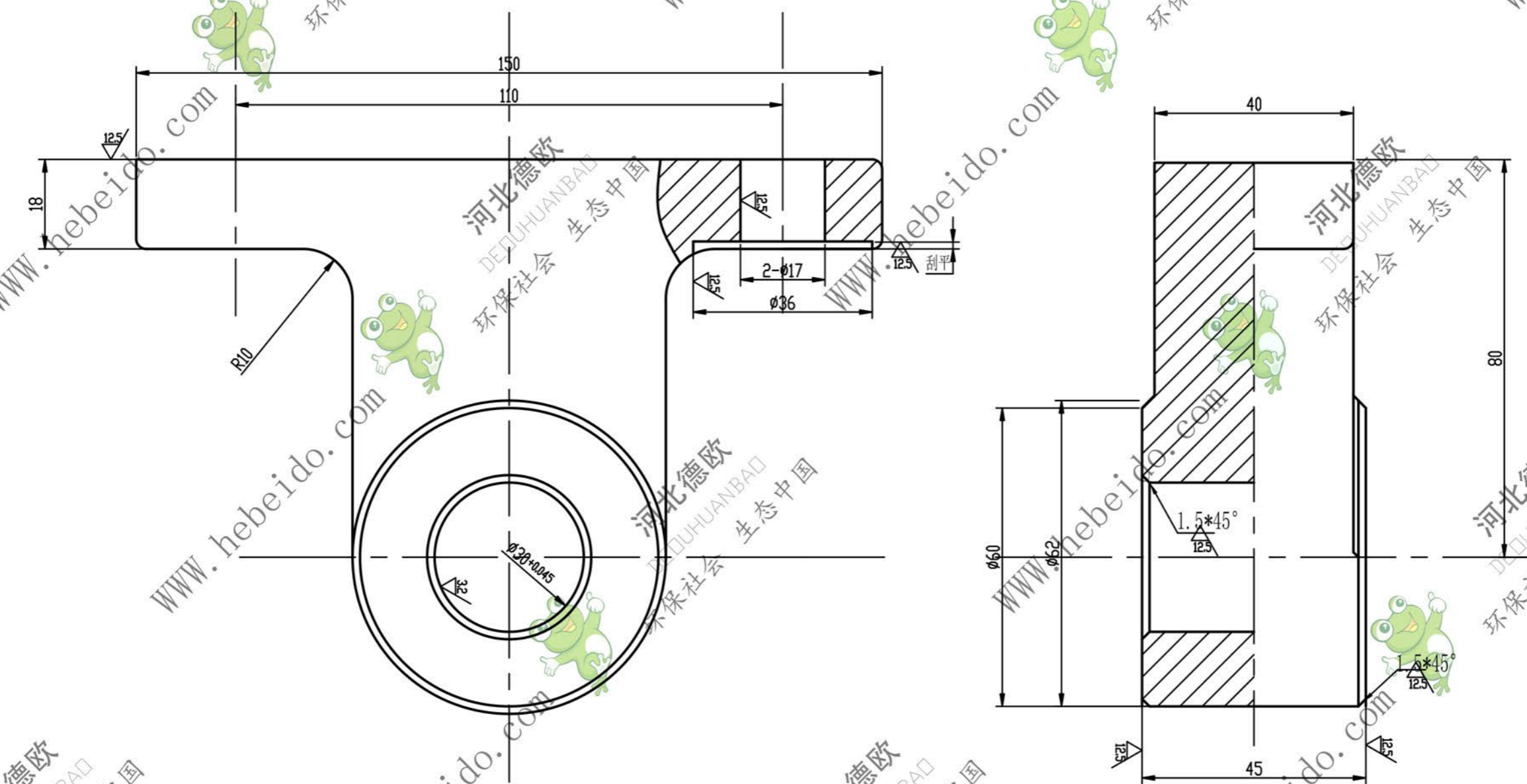

- 技术要求
1. 轴承内表面不能有砂眼及机械损伤
  2. 未注圆角R2
  3. 应进行退火热处理

设计		标准化	
制图	李连通	审定	
审核	秦海波	批准	
工艺	刘飞	日期	

轴承	
材料: HT150	

XGZ12-MD106			
图样标记	重量	比例	
S A	2.2	1:1	
共	张	第	张

