

A-A (3:1)

B-B (3:1)

C-C (3:1)

E-E (3:1)

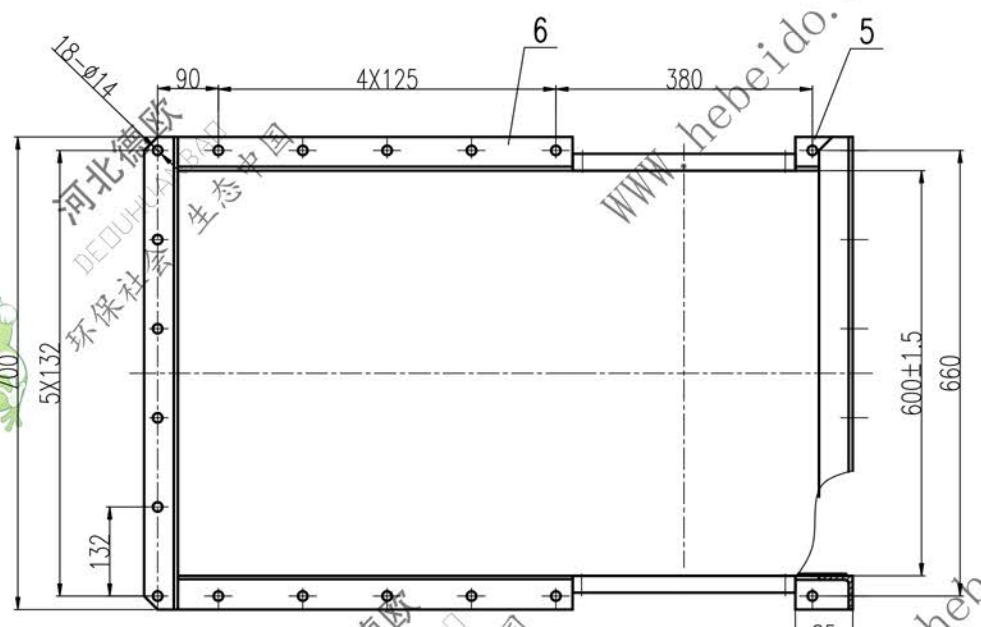
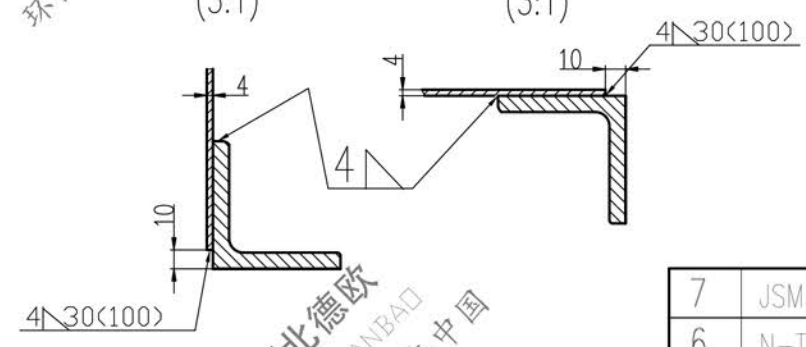

- 技术要求
1. 结构相同处, 焊缝代号一致.
 2. 法兰面相邻螺栓孔间距偏差为±0.8mm, 累积偏差±1.5mm, 法兰面焊缝应磨平.
 3. 焊接质量应符合技术条件的有关要求.
 4. 封板座用封盖连接后与上部机壳配焊.

| 序号 | 代号 | 名称 | 数量 | 材料 | 重量 | 备注 |
|----|----------------|----------------|----|--------|-------|-----|
| 7 | JSM370X370 | 检视门 | 2 | 焊接件 | 18.28 | |
| 6 | N-TGD315.8.4-2 | 机壳连接法兰 | 1 | Q235-A | 3.35 | |
| 5 | | 角钢 L50X50X6-85 | 2 | Q235-A | 0.76 | |
| 4 | N-TGD400.8.1-8 | 封板座 | 2 | Q235-A | | 借用品 |
| 3 | N-TGD315.8.3-2 | 半罩连接法兰 | 2 | Q235-A | 12.06 | 借用品 |
| 2 | | 钢板 4X600X1612 | 1 | Q235-A | 30.37 | |
| 1 | N-TGD315.8.4-1 | 侧板 | 2 | Q235-A | 39.42 | |

| 设计 | | | | 图样标记 | | | 重量 | | | 数量 | | | 比例 | | |
|----|-----|-----|--|------|--|--------|----|----|--|----|--|--|----|--|--|
| 设计 | 李连通 | 标准化 | | 图样标记 | | 重量 | | 数量 | | 比例 | | | | | |
| 校对 | 秦海波 | 批准 | | 零试 | | 109.18 | | | | | | | | | |
| 审核 | 刘飞 | 日期 | | 共张 | | | | 第张 | | | | | | | |

