

件2
1:1

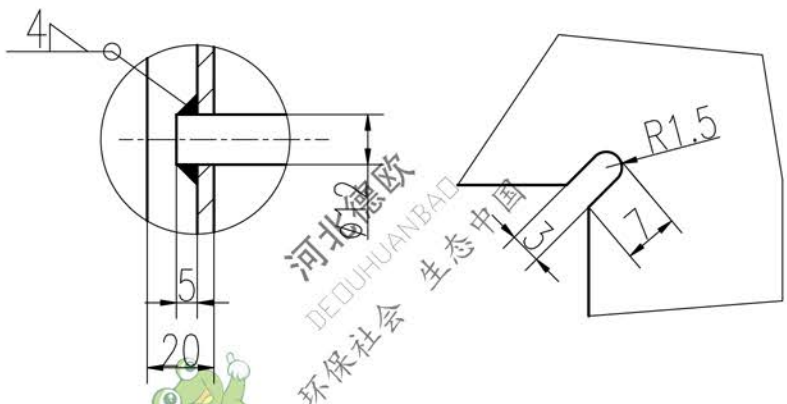
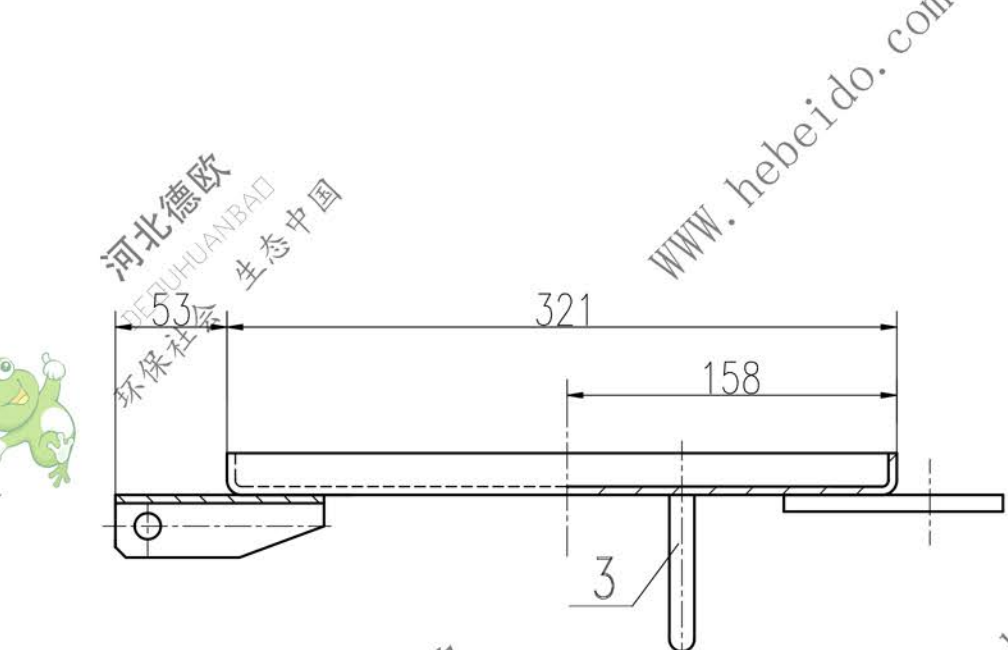

技术要求:

1. 门板拐角处均为连续焊, 焊缝高度为3mm.
2. 敲除多余焊渣, 锐边倒钝.
3. 下料粗糙度 $\nabla 5.0$

序号	代号	名称	数量	材料	重量	备注
4	JXM-3	压板 $\delta=8$	2		0.66	借用件
3		圆钢 $\phi 12-295$	1		0.26	
2		门板 $\delta=4$	1		3.82	
1	JXM-2	铰链板 $\delta=4$	2		0.58	借用件

门				JXM370-370.1		
设计	李连通	标准化	图样标记	重量	数量	比例
校对	秦海波	批准	装 试	5.32		
审核	刘飞	日期	共 张		第 张	

