

B-B
1: 2.5

I
1: 2.5

A-A
1: 2

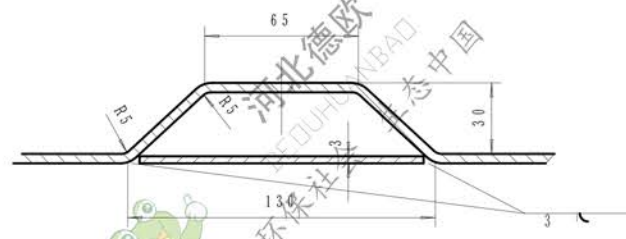
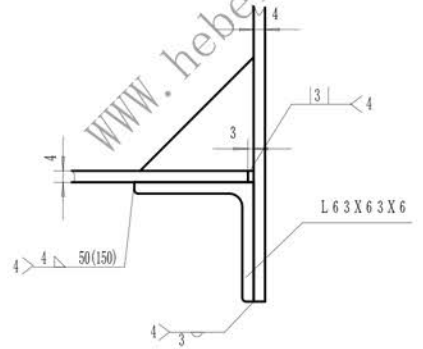
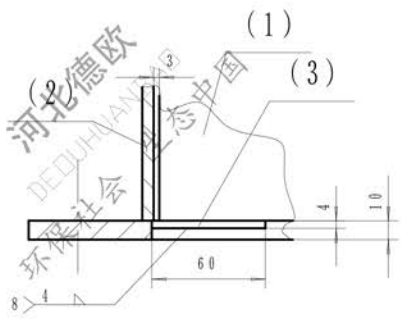

技术要求

1. 机壳表面平面度为3mm.
2. 机壳对角线误差为3mm.
3. 机壳上下法兰面平行度为1.5mm.
4. 机壳中心线对法兰面的垂直度为2.5mm.
5. 机壳中心线与法兰面中心的不重合度为1.5mm.
6. 法兰面相邻螺栓孔间距偏差为±0.8mm, 累积偏差为±1.5mm.

件号	图号	名称	数量	材料	单重 kg	总重 kg	备注
3	NSE100-03-300	加强三角 δ4	8	Q235A	0.057	0.456	借用NSE100
2	NSE300-05-100	边板 δ4	2	结构件	62.58	125.16	
1	NSE100-05-100	侧板 δ4	2	结构件	103.97	207.94	借用NSE100

组合件				德欧环保 DEDUHUANBAO 环保社会 生态中国	
图样标记				中部机壳 (1.5m)	
重量				33.5	
比例				1: 1.0	
文件名				NSE300-05	
共张				第张	

旧底图总号	
底图总号	
日期	签字