

BL12510.00-06

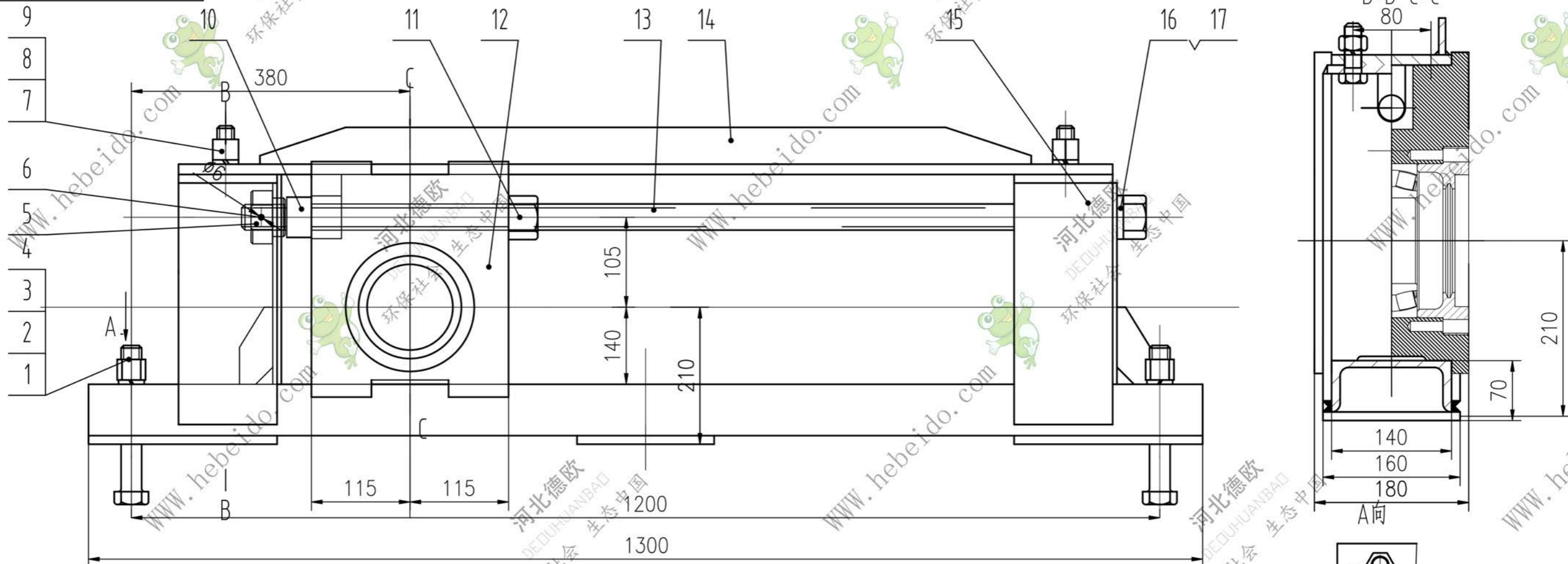

技术要求

装配时 $\phi 6$ 孔将序号6开口销装入。

借通用件登记

绘图

校核

旧底图总号

签字

日期

17	GB6170-86	螺母 M30	1	Q235A		
16	GB95-85	垫圈 30	1	100HV		
15	BL12510.00-06-06	滑座体	1	焊接件	48.73	48.73
14	BL12510.00-06-05	滑座盖	1	焊接件	18.42	18.42
13	BL12510.00-06-04	拉紧螺杆	1	45	6.48	6.48
12	BL12510.00-06-03	滑座轴承	1	组合件	58.8	58.8
11	GB41-86	螺母 M30	1	4级		
10	BL12510.00-06-02	工作螺母	1	Q235A	0.63	0.63
9	GB93-87	垫圈 20	4	65Mn		
8	GB41-86	螺母 M20	4	4级		

7	GB5781-86	螺栓 M20×50	4	4.8级			
6	GB91-86	开口销 4×70	1				
5	BL12510.00-06-01	特型螺母	1	Q235A	0.54	0.54	
4	GB853-76	平垫 24	4	Q235A			
3	GB93-87	弹簧垫 24	4	65Mn			
2	GB41-86	螺母 M24	4	4级			
1	GB5780-86	螺栓 M24×125	4	4.8级			
序号	代号	名称	数量	材料	单件重量	总计重量	备注
				组合件			
				拉紧装置(2件/台)			
				图样标记	重量	比例	
					133.6	1:5	
				共 页	第 页		

BL12510.00-06