

SCD630-04-00

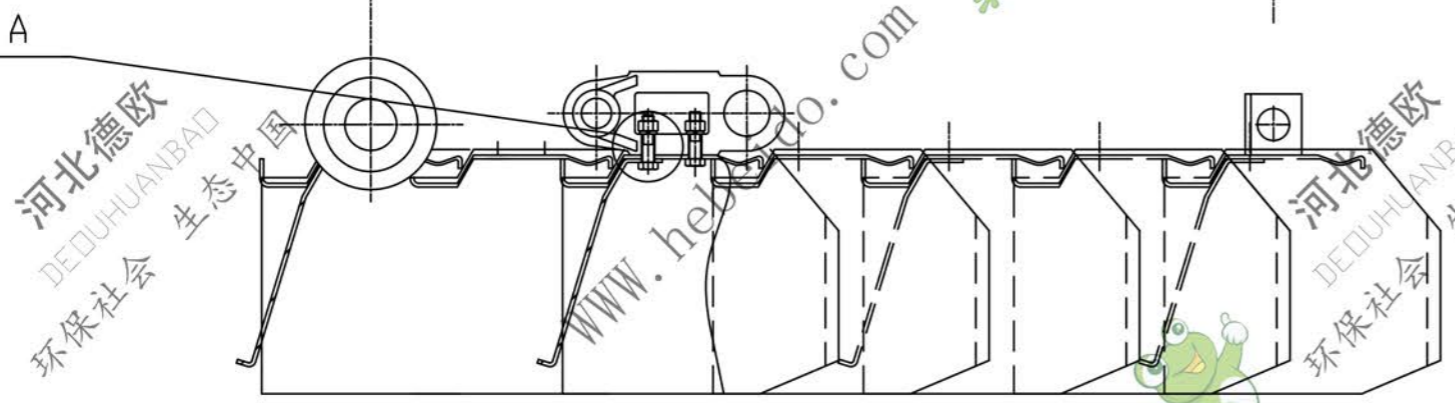
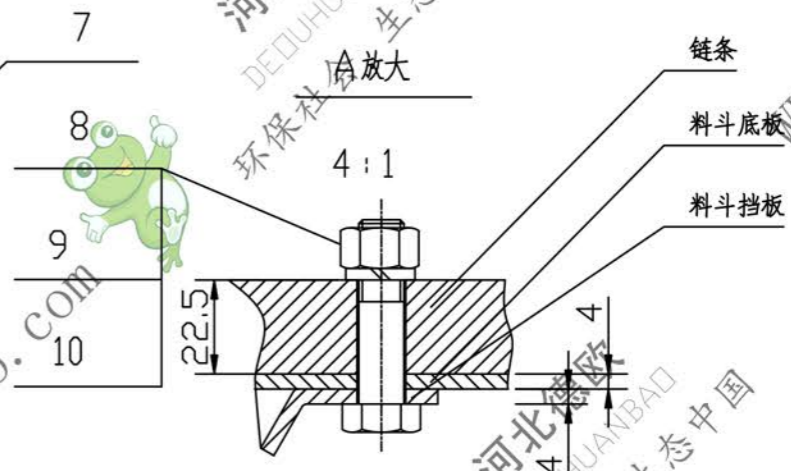
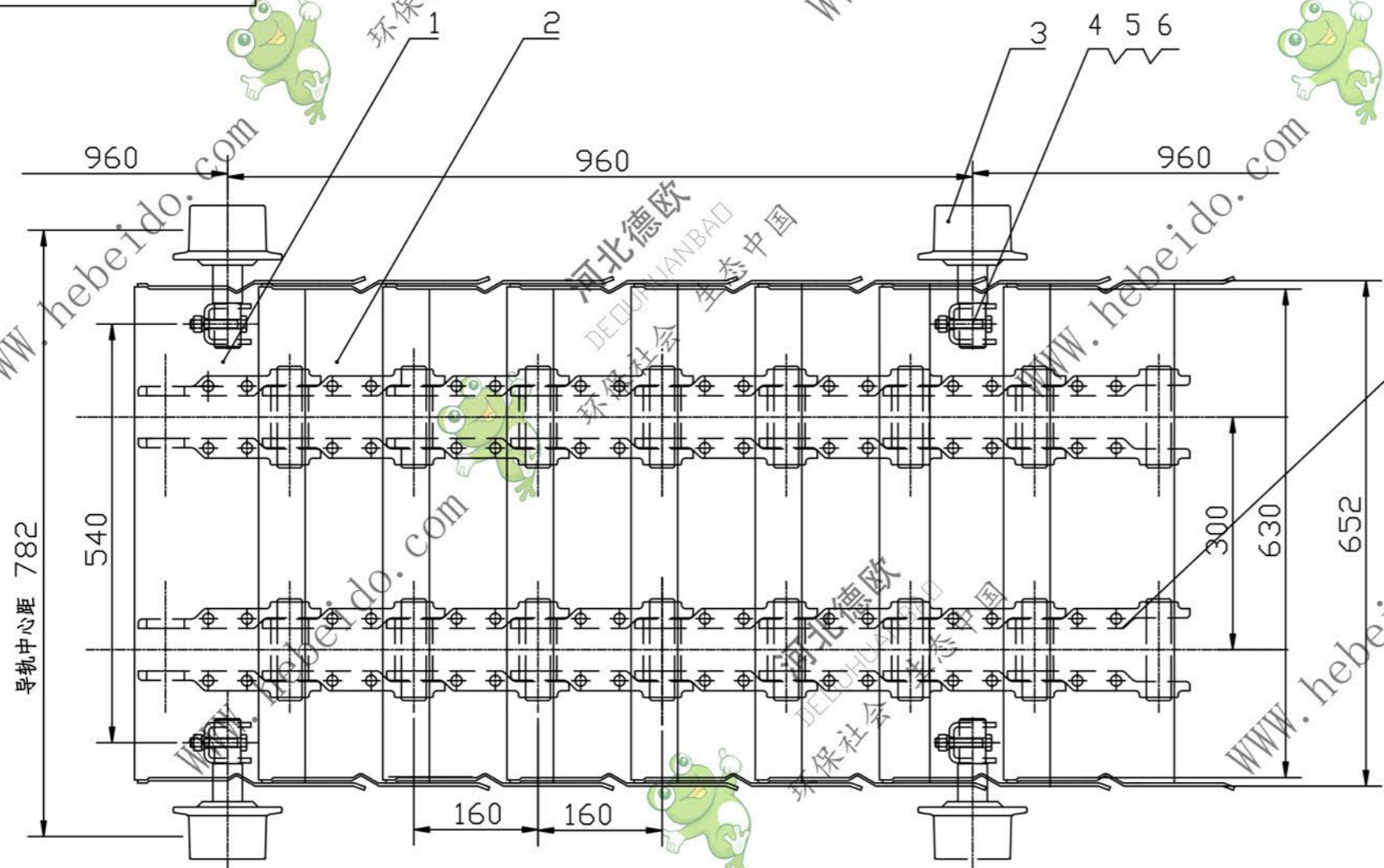

- 技术要求**
1. 焊后去毛刺飞渣等, 并矫正。
 2. 每5节带搭子的一个
 3. 挡板为每两节放一块
 4. 两上导轨之间或两下导轨之间保证水平。

序号	代号	名称	数量	材料	单重	总重	备注
10	GB93-76	弹垫 10		65Mn	0.002		
9	GB41-86	六角螺母 M10		Q235	0.05		
8	GB5781-86	六角螺栓 M10X50		Q235	0.15		
7	SCD630-03-00	链条		结构件			
6	GB93-76	弹垫 12		65Mn	0.002		
5	GB41-86	六角螺母 M12		Q235-A	0.05		
4	GB5781-86	六角螺栓 M12X70		Q235-A	0.5		
3	SCD630-04-03	滚轮	2/5节	组合件	5.2		
2	SCD630-04-02	料斗(不带搭子)	4/5节	结构件	16.02		
1	SCD630-04-01	料斗(带搭子)	1/5节	结构件	17.02		

标记	处数	更改文件号	签字	日期	图样标记	重量	比例	共张	第张
设计			标准化				1:8		
校对		李连通	批准						
审核		秦海波							
工艺		刘飞	日期						

料斗装配

SCD630-04-00

结构件

德欧环保
DEUHUANBAD
环保社会 生态中国