

- 技术要求
- 1、各件在组合前须经平整处理，除去飞边毛刺，焊后不得有裂纹、歪斜等缺陷。
 - 2、角钢9与角钢5的焊接须按现场施工进度进行，焊接时注意焊缝质量（角钢7）与角钢（角钢9）的焊接质量。
 - 3、支架角钢参照图例。
 - 4、按此图例的支架数量、编号及其对应图例如下表：

支架编号	0	0	0	0	0	0	0	0	0
H 量	1022	1000	974	947	926	926	926	926	926
支架数量	1	1	1	1	1	1	1	1	1

- 其中支架角钢后，写上各自角钢号及图号。（1）只写下角钢号（角钢10）的位置，
 (2) 只在上角钢角钢。
 5、对角线X与Y的误差不得大于5mm。
 6、为了防止运输变形，支架角钢后，在支架的下角钢上角钢角钢11（图中做角钢角钢11）。

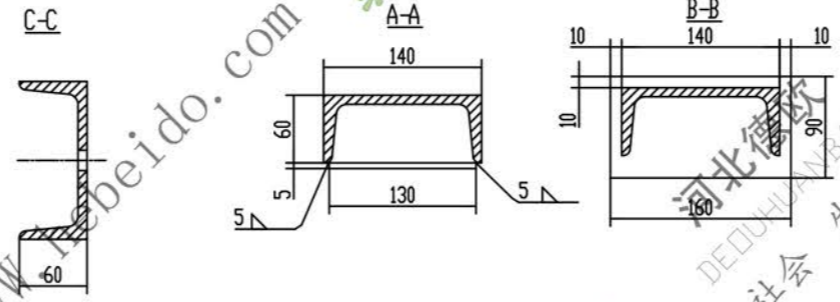
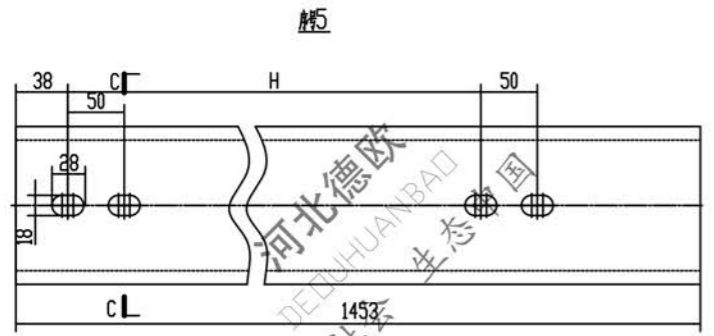

11	角钢	50X50X5	2	Q235-A	4.5	9.00	L=1150
10	角钢	120X100X8	4	Q235-A	0.75	3.00	
9	角钢	130X90X12	2	Q235-A	1.35	2.70	
8	角钢	50X10	4	Q235-A	0.03	0.12	L=80
7	角钢	410X110X10	4	Q235-A	2.2	8.80	L=130
6	角钢	5X30	4	Q235-A	0.15	0.60	L=130
5	角钢	140X60X8	2	Q235-A	22.6	45.28	L=1453
4	角钢	100X6	1	Q235-A	16.0	16.00	L=1150
3	GB93-86	螺帽	16	8	Q235-A	0.008	0.06
2	GB41-2000	螺帽	M16	8	Q235-A	0.034	0.27
1	GB5782-2000	螺帽	M16X45	8	Q235-A	0.099	0.79

材料	代号	规格	数量	材料	规格	数量
角钢				角钢		
螺帽				螺帽		
螺帽				螺帽		
螺帽				螺帽		

德欧环保
 DEOUHUANBAD
 环保社会 生态中国

物控

SCD800-2