

|      |  |
|------|--|
| 粗糙度  |  |
| 热处理  |  |
| 表面处理 |  |

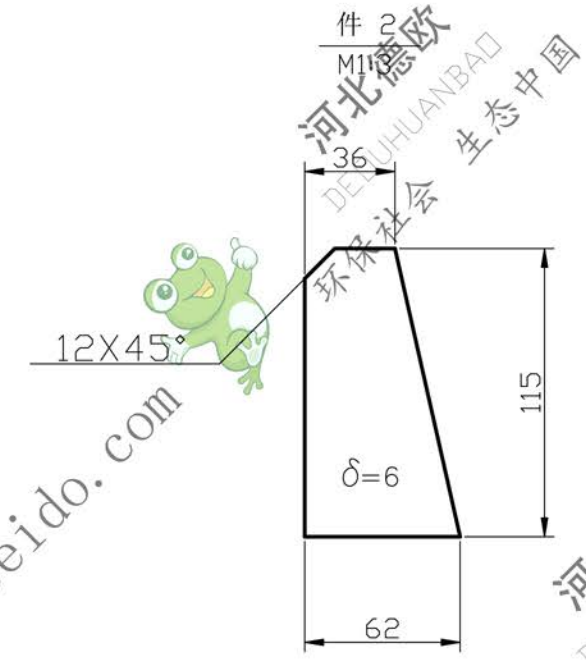

技术要求  
 1. 全部焊缝均采用64连续焊接  
 2. 焊条采用T422型

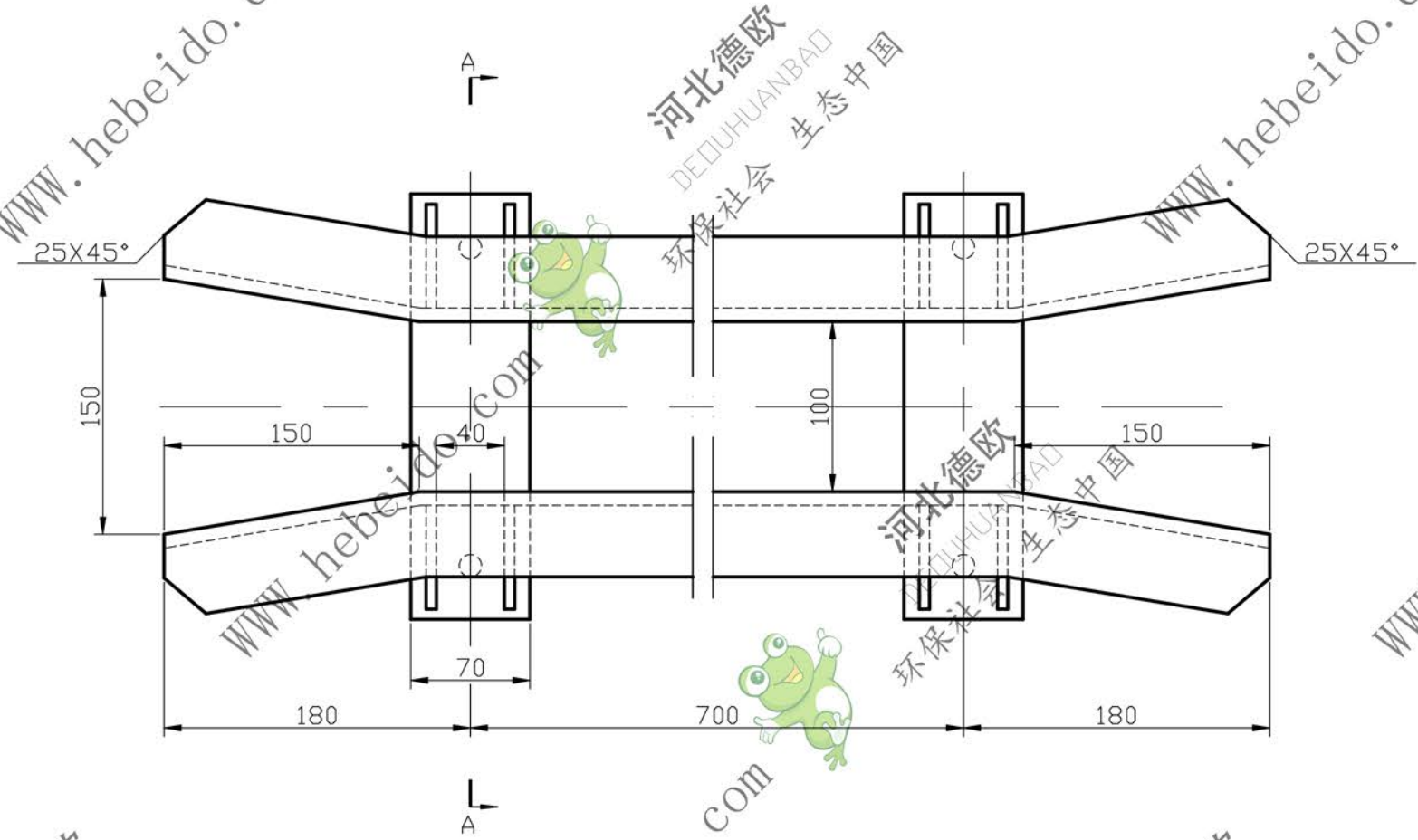
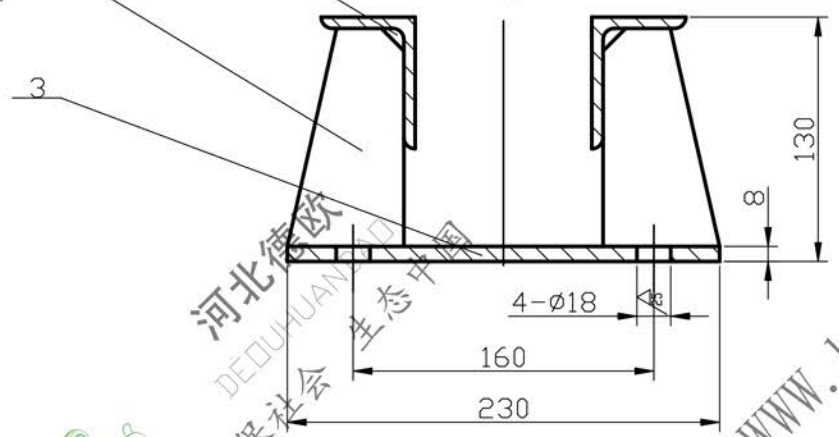

|    |                      |    |    |      |      |    |    |
|----|----------------------|----|----|------|------|----|----|
| 3  | 钢板 70X250 $\delta=8$ | 2  | A3 | 1.09 | 2.18 |    |    |
| 2  | 钢板 $\delta=3$        | 8  | A3 | 0.3  | 2.4  |    |    |
| 1  | 角钢 75X50X6           | 2  | A3 | 6.8  | 13.6 |    |    |
| 序号 | 代号                   | 名称 | 数量 | 材料   | 单重   | 总重 | 备注 |

|             |  |  |  |             |  |  |
|-------------|--|--|--|-------------|--|--|
| 通用技术条件      |  |  |  | TB50-17     |  |  |
| JB/ZQ4000   |  |  |  | 图样标记        |  |  |
| 导 轨         |  |  |  | 重 量 比 例     |  |  |
| 材料:         |  |  |  | 18.18 1:4   |  |  |
| 件数:         |  |  |  | 共 张第 张      |  |  |
| 设计: 李连通 标准化 |  |  |  | 德欧环保        |  |  |
| 制图: 秦海波 审定  |  |  |  | DEDUHUANBAD |  |  |
| 审核: 刘飞 批准   |  |  |  | 环保社会 生态中国   |  |  |
| 工艺: 日期      |  |  |  |             |  |  |