

粗糙度	其余 $\sqrt{25}$
热处理	
表面处理	

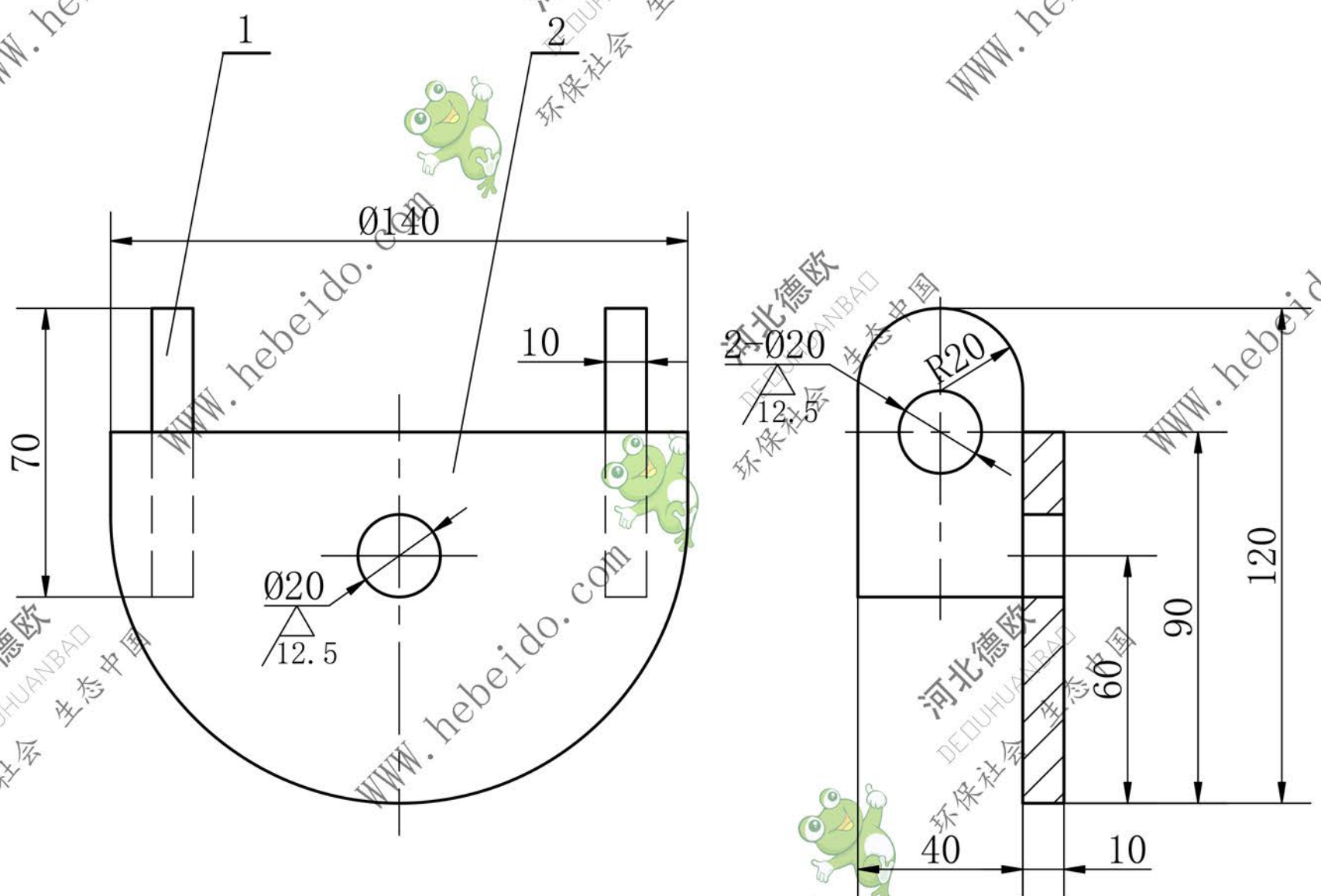

131

2		吊耳 $\delta=10$	1	Q235-A	0.4	0.4	
1		圆板	2	Q235-A	0.25	0.5	
序号	代号	名称	数量	材料	单重	总重	备注
通用技术条件				NBH300H-07-10			
JB / ZQ4000							
标记处数	更改文件号	签字	日期	图样标记		重量	比例
设计	标准化					0.9	1:2
制图	李连通	审定		共		张	第
审核	秦海波	批准		张		第	张
工艺	刘飞	日期		材料:结构件		件数: 2	

