

粗糙度	
热处理	
表面处理	

代号	电动机(六极)	减 速 器	液力偶合器	电机紧固件	减速器紧固件	机 座 代 号
C1	Y225S-4 (37kw)	ZSY200-22.4	YOX400	M18×100	M20×100	NBH450H-01-02A
C2	Y225M-4 (45kw)	ZSY200-22.4	YOX400	M22×100	M20×100	NBH450H-01-02B
C3	Y250M-4 (55kw)	ZSY224-22.4	YOX450	M22×100	M20×120	NBH450H-01-02C
C4	Y280S-4 (75kw)	ZSY250-22.4	YOX450	M22×100	M24×120	NBH450H-01-02D
C5	Y280M-4 (90kw)	ZSY250-22.4	YOX450	M22×100	M24×120	NBH450H-01-02E

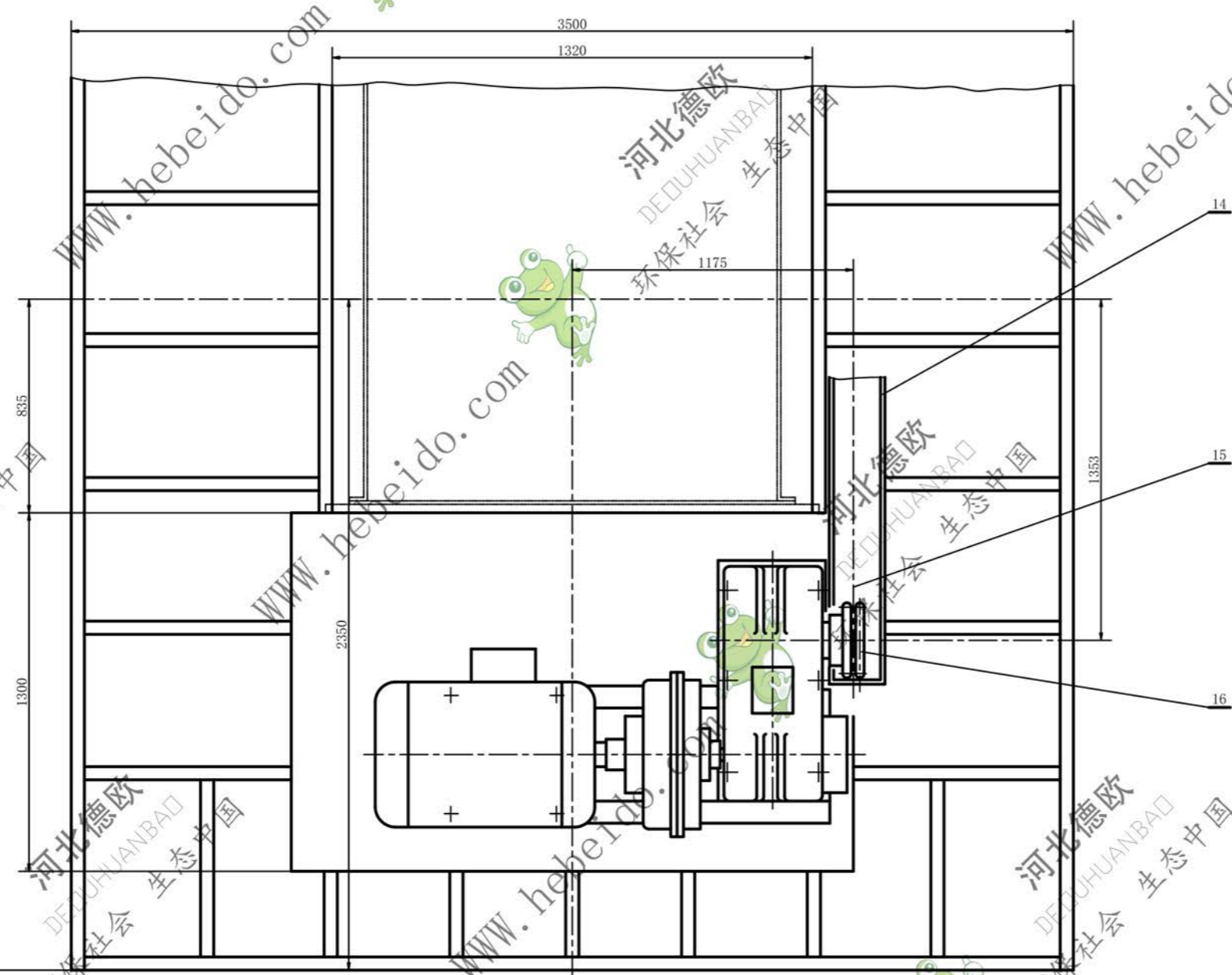
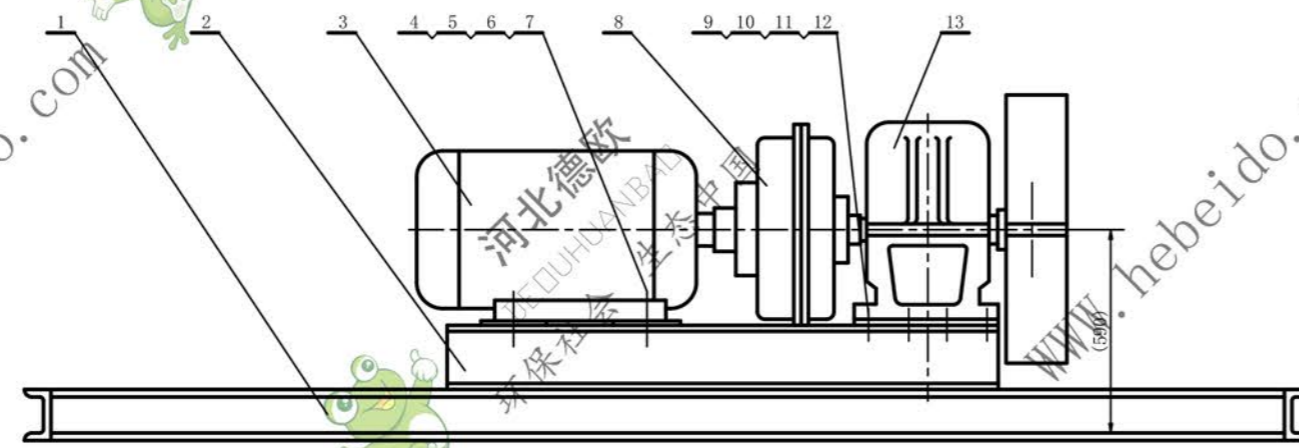

- 一、备注：
 1. 驱动装置有左右装之分：(1)左装——面向进料口，大链轮在左手侧；
 (2)右装——面向进料口，大链轮在右手侧(如本图)
 2. 左装时带逆止器的减速器装置方式为IV，右装时为II S4
 二、安装技术要求：
 1. 液力偶合器按其使用说明书按装，注入工作油。
 2. 调整电动机，减速器高速轴间同轴。
 3. 移动机座调整小链轮与大链轮对中，轴线互相平行。
 4. 装上链条后调整机座，使链条适度张紧允许机座与平台间焊接。
 5. 装上链条支撑车固后，在链罩内加入适量机油。
 6. 减速器内应按其使用说明书注润滑油。

序号	代 号	名 称	数量	材 料	单 重	总 重	备 注
16	NBH300H-01-04	传动小链轮	1	ZG310-570	51	51	
15	GB1243. 1-83	传动链条	1	组套件			32A-3/94节
14	NBH300H-01-03	链 罩	1	组套件	65.72	65.72	
13		减速机	1	外 购			按配置表
12	GB6170-86	螺 母	6	8			按配置表
11	GB93-87	垫 圈	6	65Mn			按配置表
10	GB95-85	垫 圈	6	100HV			按配置表
9	GB5780-86	螺 栓	6	4.8			按配置表
8		液力偶合器	1	外 购			按配置表
7	GB6170-86	螺 母	4	8			按配置表
6	GB93-87	垫 圈	4	65Mn			按配置表
5	GB95-85	垫 圈	4	100HV			按配置表
4	GB5780-86	螺 栓	4	8.8			按配置表
3		电动机	1	外 购			按配置表
2	NBH300H-01-02	机 座 A B C D E	1	结构件	148.7	148.7	
1	NBH300H-01-01	平 台	1	结构件	1887	1887	
通用技术条件				NBH450H-01			
JB / ZQ4000							
设计	制图	审核	工艺	标准化	审 定	批 准	日期
驱动装置				图样标记 重量比例			
共 张				第 张			
材料:组套件				件数: 1			