

技术要求

1. 全部焊缝高度为3mm;
2. 棱边及表面去毛刺处理;
3. 焊缝应焊透, 不得烧穿及有裂纹, 焊缝须清理;
4. 表面进行钝化处理;
5. 表面光洁平整, 不得有划痕, 凹陷, 锈迹等缺陷.

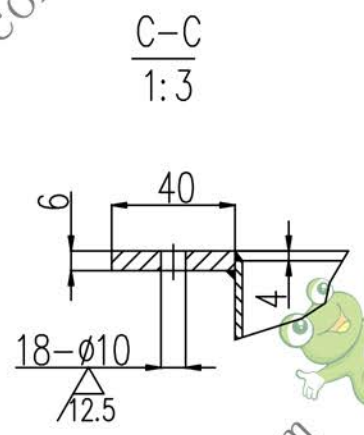
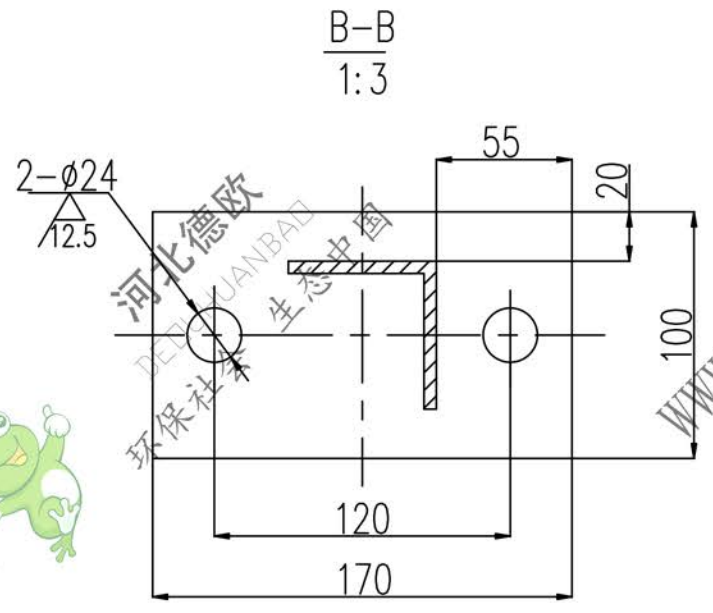

| | | | | | | | | |
|----|----|-------|----|----|------|----|-----|----|
| 设计 | 处数 | 更改文件号 | 签字 | 日期 | 图样标记 | 数量 | 重量 | 比例 |
| 校对 | | 李连通 | | | | 1 | | |
| 审核 | | 秦海波 | | | | | | |
| 工艺 | | 刘飞 | | | 共 页 | | 第 页 | |

504

德欧环保
DEDUHUANBAO
环保社会 生态中国

U形槽

WLSN320-2P

| |
|----------|
| 借(通)用件登记 |
| 描图 |
| 描校 |
| 旧底图总号 |
| 底图总号 |
| 签字 |
| 日期 |