

软盘号

CAD

会签

描图

描校

旧底图登记号

底图登记号

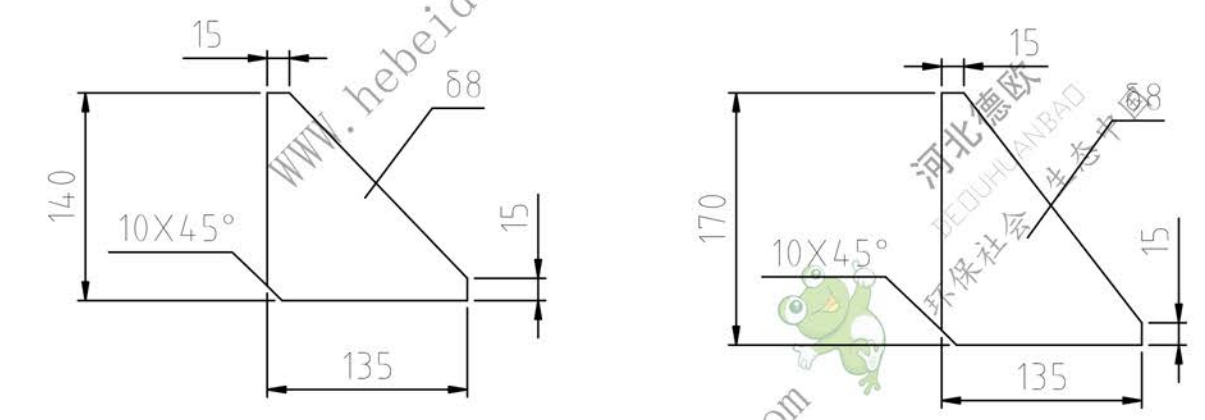
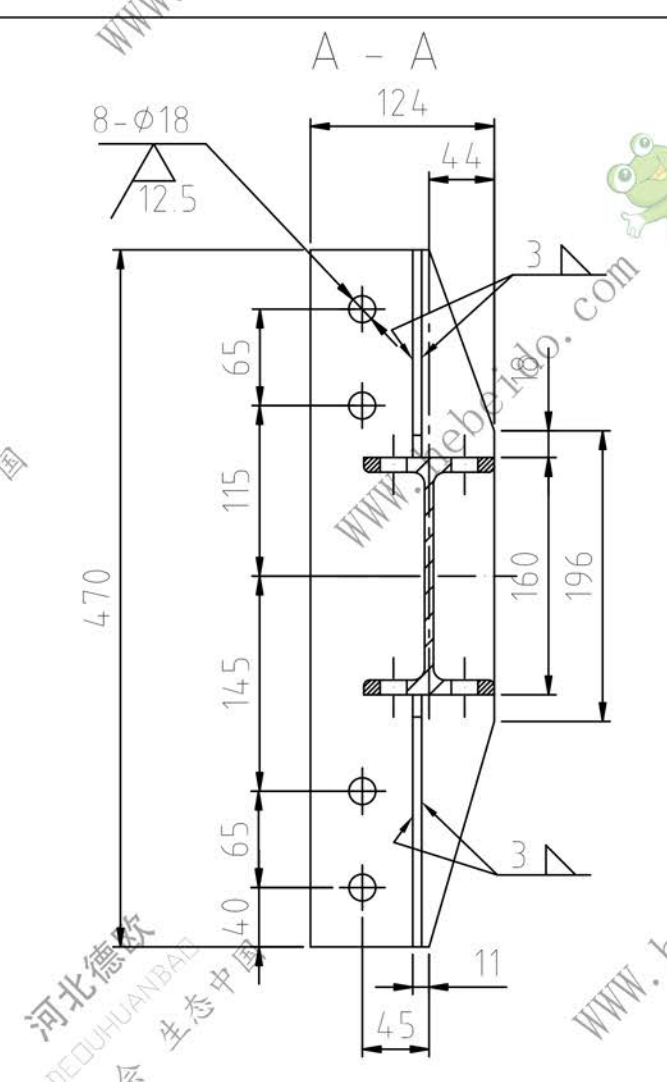
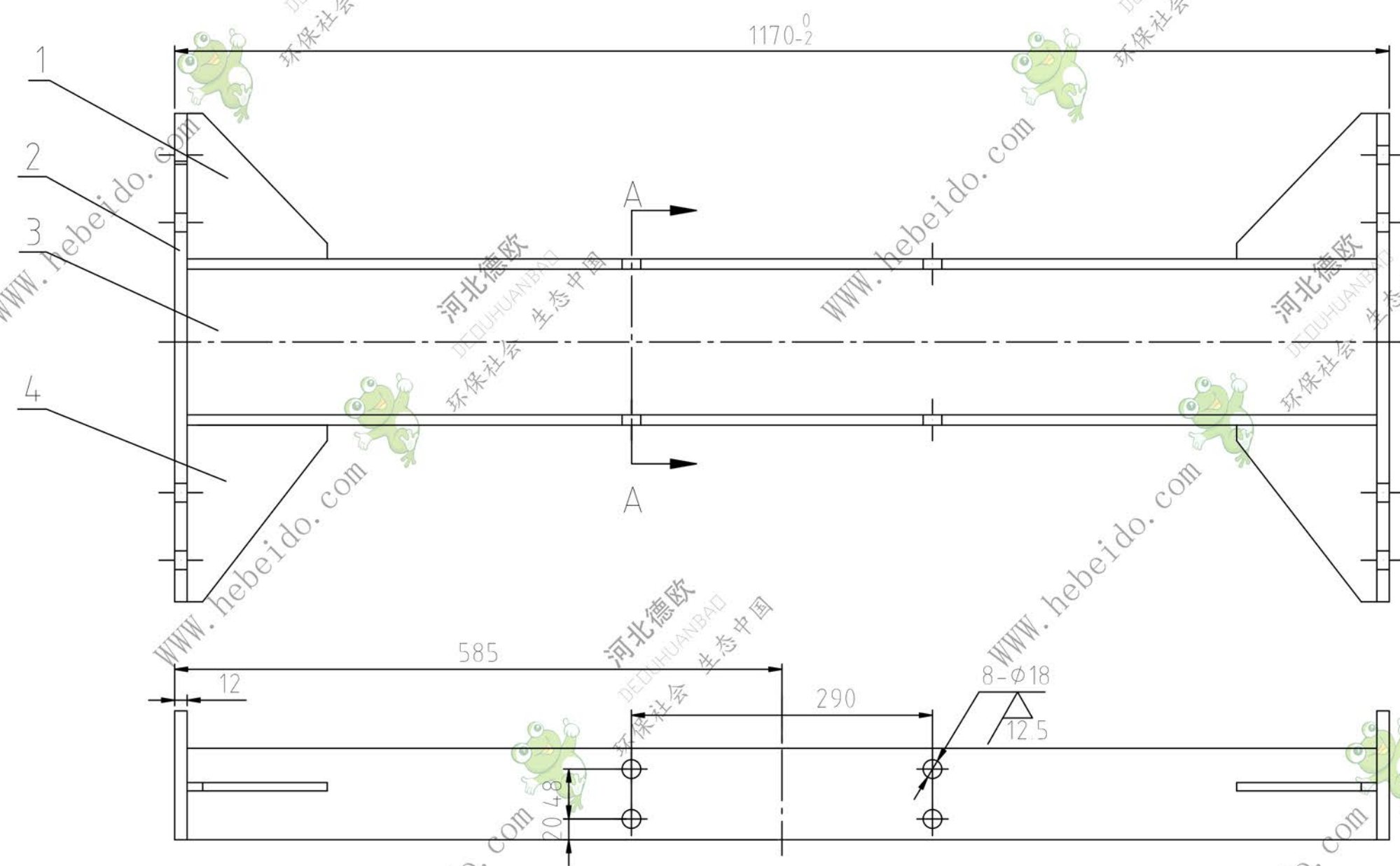

技术要求

- 1、各零件剪切下料
- 2、未注焊缝为连续角焊，焊缝高度为被焊件最小厚度。
- 3、焊后尺寸1170两端面需调平调直。
- 4、所有圆孔均焊后加工。

4	本图	下筋板 δ8	2	Q235-A	0.67	134	
3	本图	主梁 L=1146	1	I 160X80	23.9	23.90	
2	本图	连接板 δ12	2	Q235-A	4.52	9.04	
1	本图	上筋板 δ8	2	Q235-A	0.63	126	
序号代号		名称	数量	材料	单重	总重	备注

设计	李连通	描图	
制图	刘飞	标准化	
审核	秦海波	批准	
日期			

磁盘号	SDA140801	
前梁		
焊接件		
图纸标记	重量	比例
共张	第张	

